

# **NORD**

**СТИРАЛЬНЫЕ МАШИНЫ**



## **СОДЕРЖАНИЕ**

ВВЕДЕНИЕ	4
МЕРЫ БЕЗОПАСНОСТИ	5
ТЕХНИЧЕСКИЕ ХАРАКТЕРИСТИКИ	8
ОСНОВНЫЕ ЭЛЕМЕНТЫ	10
УСТАНОВКА ПРИБОРА	11
ФУНКЦИОНАЛЬНОЕ ВВЕДЕНИЕ ПАНЕЛИ УПРАВЛЕНИЯ	21
ПРОГРАММЫ И ФУНКЦИИ	23
РЕКОМЕНДАЦИИ ПО ЗАГРУЗКЕ	25
ПОИСК И УСТРАНЕНИЕ НЕИСПРАВНОСТЕЙ	27
ТРАНСПОРТИРОВКА	27
ГАРАНТИЙНЫЕ УСЛОВИЯ	28
СЕРВИСНЫЕ ЦЕНТРЫ NORD	29
ГАРАНТИЙНЫЙ ТАЛОН	30

## ВВЕДЕНИЕ

Благодарим за выбор нашей продукции! Мы уверены, что Вы будете использовать нашу технику с удовольствием. Пожалуйста, внимательно изучите настоящее Руководство. Оно содержит важные указания по безопасности, эксплуатации и уходу за изделием. Позаботьтесь о сохранности данного Руководства. Обязательно передайте его вместе с техникой, если она перейдет к другому пользователю.

Пожалуйста, убедитесь, что все люди, использующие данное изделие, ознакомлены с настоящим Руководством по эксплуатации и мерами безопасности.

Производитель и импортёр не несут ответственности перед конечным пользователем, если он по каким-либо причинам не ознакомился с Руководством должным образом. Если Вы столкнулись с неправильной работой изделия, обратитесь к разделу **«ПОИСК И УСТРАНЕНИЕ НЕИСПРАВНОСТЕЙ»**. Если информации в данном разделе недостаточно, свяжитесь со справочной службой по вопросам гарантийного и сервисного обслуживания по федеральному номеру **8-800-700-12-25 (звонок по России бесплатный)** для получения помощи или вызова уполномоченного специалиста.

Если Руководство было утеряно или испорчено, Вы всегда можете обратиться в справочную службу либо самостоятельно ознакомиться с документом на официальном сайте **www.nord.ru**.

Мы настоятельно рекомендуем использовать оригинальные запчасти. При обращении в сервисный центр следует иметь под рукой следующую информацию: модель техники, продуктовый номер и серийный номер. Данная информация находится на технической этикетке изделия.

В целях повышения качества наша бытовая техника постоянно совершенствуется: улучшаются характеристики изделий, обновляется дизайн. В связи с этим изображения и технические характеристики в данном Руководстве могут незначительно отличаться от приобретённой Вами модели. Значения, указанные на изделии или печатных материалах, поставляемых вместе с оборудованием, получены в лабораторных условиях в соответствии с требуемыми стандартами. Данные значения могут меняться в зависимости от условий и среды использования техники.

## МЕРЫ БЕЗОПАСНОСТИ

**⚠ ВНИМАНИЕ! Внимательно ознакомьтесь с инструкцией по эксплуатации и сохраните её для дальнейшего использования!**

Данная стиральная машина разработана исключительно для применения в быту по своему прямому назначению и не предназначена для коммерческого использования.

Устройство должно эксплуатироваться только в закрытых помещениях.

Стиральную машину не следует устанавливать на открытом воздухе, даже в защищённом месте, поскольку подвергать её воздействию сырости, дождя и грозы может быть очень опасно.

Не смешивайте хлорный отбеливатель с аммиаком или кислотами (уксусом, средствами для удаления ржавчины), так как при этом могут образовываться ядовитые газы.

Не храните вблизи техники огнеопасные жидкости.

Не помещайте легковоспламеняющиеся, взрывоопасные и летучие вещества в стиральную машину.

Не используйте растворители (например, скипидар, бензол), моющие средства, содержащие растворители, чистящие порошки, очистители для стекла или общего назначения, а также легковоспламеняющиеся жидкости.

Перед выполнением каких-либо операций по обслуживанию и уборке выключите машину и отключите её от электрической сети.

Когда машина не используется, отключайте её от электрической сети, а также закрывайте кран подачи воды.

Не позволяйте никому взбираться, опираться или висеть на любой части стиральной машины, включая выступающие компоненты, такие как дверца оборудования или выдвигаемая полка.

Никогда не пытайтесь силой открыть дверцу и использовать её в качестве опоры.

Закрывайте дверцу машины правильно. Если её трудно закрыть, проверьте, не застряло ли в дверце бельё.

Производитель не несет ответственности за какое-либо повреждение ткани, которое произошло в связи с ненадлежащим выполнением инструкций по обработке вещей, указанных на этикетках одежды или белья.

Избегайте установки техники в условиях сырости, а также попадания воды на панель управления.

Не устанавливайте технику в помещении, где температура окружающей среды может опускаться ниже 0 °С. Если это необходимо, то убедитесь, что вся вода слита из стиральной машины.

Не включайте оборудование при температуре окружающей среды ниже 5 °С.

Не загружайте стиральную машину сверх максимально допустимого веса, указанного в таблице программ.

Не устанавливайте прибор рядом с источниками тепла, избегайте контакта с другими электроприборами и нагревающимися предметами, открытыми источниками огня.

Если Вы почувствовали запах загоревшейся проводки или услышали необычный шум при работе машины, немедленно прекратите её эксплуатацию и обратитесь в сервисный центр.

Не используйте прибор, если он подвергся затоплению.

Пятна от нефтепродуктов могут полностью не отстирываться, а их химическое взаимодействие с моющими средствами способно привести к возгоранию.

Избегайте контакта влажного белья с панелью управления.

Не устанавливайте на стиральную машину тяжёлые предметы.

Следите за тем, чтобы техника всегда находилась в устойчивом положении.

Подача воды и электропитания должна быть прекращена после окончания стирки.

При необходимости сетевой шнур может быть заменён шнуром такого же типа, который можно приобрести в сервисном центре. Замена сетевого шнура должна выполняться только квалифицированным электриком.

Переоборудование или самостоятельный профилактический ремонт устройства ЗАПРЕЩЕНЫ!

Перед открытием дверцы убедитесь, что в барабане нет воды.

Не заливайте воду во время цикла стирки вручную.

Не извлекайте бельё из барабана стиральной машины до его полной остановки.

Перед помещением белья в барабан удалите из карманов все предметы, такие как зажигалки, спички и т. п.

Не разрешайте детям играть с прибором.

Когда машина не используется, следите за тем, чтобы дети не забрались внутрь и не захлопнули дверцу.

Дети младше 3-х лет не должны приближаться к стиральной машине.

Допуск к прибору детей от 3 до 8 лет возможен исключительно под наблюдением взрослых.

Допускается использование устройства детьми старше 8 лет, лицами с ограниченными физическими, сенсорными и умственными возможностями, а также лицами с недостатком опыта и знаний, если они находятся под присмотром и им были разъяснены способы безопасного обращения с устройством и связанные с ним опасности.

Чистка и обслуживание техники детьми допускается только под наблюдением взрослых.

Дети не должны иметь доступ к моющим средствам и ополаскивателям. Не позволяйте им подходить к открытой дверце машины, где могут оставаться моющие средства.

## ТЕХНИЧЕСКИЕ ХАРАКТЕРИСТИКИ

Модель	i-WS 610 W	i-WS 712 W
Тип модели	Фронтальная загрузка	
Тип двигателя	Инверторный	
Максимальная вместимость, кг	6	7
Объём барабана, л	40	43
Автоматическая балансировка	Да	
Автовзвешивание	Да	
Контроль пенообразования	Да	
Скорость отжима	1000/800/600/400/без отжима	1200/1000/800/400/без отжима
Диапазон температур, °C	Холодная/20/40/60/90	
Возможность использования горячей и холодной воды	Да	
Автоматический перезапуск	Да	
Тип открывания дверцы	Ручной	
Дисплей	Без дисплея	
Размер дверцы, мм	439	
Диаметр загрузочного отверстия, мм	280	
Диаметр рамы наружной дверцы, мм	439	
Угол открытия дверцы	150°	
Длина сливного шланга, м	1	
Длина заливного шланга, м	1,870	
Длина электрического шнура, м	1,5	
Размер внутреннего барабана	Ф484×263,5	Ф510×258
Рабочее напряжение, В	АС 220-240	
Номинальная частота, Гц	50	
Номинальный нагрев (потребляемая мощность), Вт	1500	1600
Макс. потребляемая мощность, Вт	1650	1700
Номинальная потребляемая мощность при стирке, Вт	200	
Отжим (потребляемая мощность), Вт	500	
Класс энергоэффективности	A+++	
Класс отжима	C	B
Индекс эффективности стирки	1,03	
Класс водонепроницаемости	IPX4	
Класс защиты от поражения электрическим током	I	
Уровень шума - стирка (PWL), дБ	60	
Уровень шума - отжим (PWL), дБ	76	
Давление воды, МПа	0,03-1	

Модель	i-WS 610 W	i-WS 712 W
Программы	16	
Хлопок	Да	
Смешанные ткани	Да	
Постельное бельё	Да	
20 °С	Да	
Детская одежда	Да	
Верхняя одежда	Да	
Нижнее бельё	Да	
Стирка паром	Да	
15' Быстрая стирка	Да	
42' Интенсивная стирка	Да	
Эко	Да	
Спортивная одежда	Да	
Шерсть	Да	
Очистка барабана	Да	
Отжим	Да	
Полоскание + отжим	Да	
<b>Дополнительные функции</b>		
Блокировка от детей	Да	
Регулировка температуры	Да	
Дополнительное полоскание	Да	
<b>Индикация</b>		
Индикация старта/паузы	Да	
Индикация блокировки дверцы	Да	
Индикация сообщения об ошибке	Да	
Аварийный сигнал сообщения об ошибке	Да	
<b>Размеры и вес</b>		
Размеры (Ш×Г×В)	595×440×850	
Размеры с упаковкой (Ш×Г×В)	652×494×885	
Вес, кг	52	53
Вес с упаковкой, кг	55	56

*Производитель и импортёр оставляют за собой право изменять конструкцию, технические характеристики, функции, внешний вид, комплектацию изделия (товара) и т. д. без предварительного уведомления. Вся представленная в инструкции информация, касающаяся комплектации, технических характеристик, функций, цветовых сочетаний и т. д., носит информационный характер и ни при каких условиях не является публичной офертой.*

## ОСНОВНЫЕ ЭЛЕМЕНТЫ

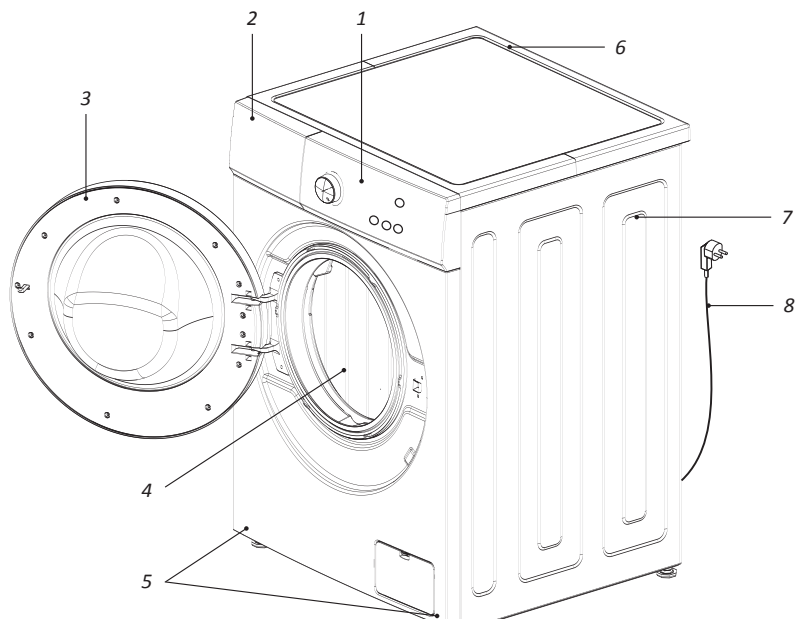

- |                           |                        |
|---------------------------|------------------------|
| 1. Панель управления.     | 5. Регулируемые ножки. |
| 2. Отделение для порошка. | 6. Впускной клапан.    |
| 3. Дверца.                | 7. Корпус.             |
| 4. Барабан.               | 8. Шнур питания.       |

### ⚠ ВНИМАНИЕ!

- Внешний вид и технические характеристики продукта могут быть изменены без уведомления в целях повышения качества продукта.
- Внешний вид и технические характеристики продукта могут быть изменены в зависимости от соответствующего испытания на энергоэффективность или соответствующего испытания на безопасность и т. д.

### ⚠ Примечание:

- При первом использовании может быть остаточная вода, это нормальное явление.
- После каждого использования, пожалуйста, вытащите вилку из розетки и закройте кран, чтобы предотвратить случайное затопление или возгорание.

## Комплектация

- шланг подачи воды (1).
- гаечный ключ (2).
- колпачки для транспортировочных болтов (3).
- инструкция.



## УСТАНОВКА ПРИБОРА

### Распаковка и проверка прибора

Если перед доставкой техника находилась на холоде, перед включением выдержите её несколько часов при комнатной температуре.

Снимите упаковку и убедитесь, что оборудование не имеет повреждений. В случае сомнений не устанавливайте и не используйте его. Обратитесь в сервисный центр или к авторизованному дилеру. Проверьте наличие всех принадлежностей и комплектующих.

Чтобы снять нижнюю защитную подкладку из упаковочного материала, не переворачивайте и не кладите стиральную машину на переднюю панель. Подстелите картон и положите прибор на бок, соблюдая осторожность.

**⚠ ПРЕДУПРЕЖДЕНИЕ! Никогда не кладите стиральную машину на заднюю или переднюю панель.**

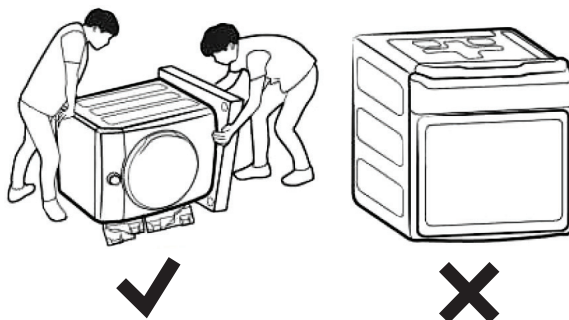

Храните упаковочные материалы (пластиковую плёнку, пенопластовые вкладыши и т. п.) в местах, недоступных для детей, поскольку они могут представлять для них серьёзную опасность.

Не включайте стиральную машину до завершения установки.

## Переноска прибора

Не перемещайте стиральную машину в одиночку. Чтобы поднять технику, отклоните её назад. Один человек должен взять её за выступающую часть верхней панели сзади, а другой — спереди за нижнюю часть.

Во избежание травм или перенапряжения пользуйтесь защитными перчатками при подъёме и переноске устройства.

При перемещении стиральной машины не допускайте контакта её передней панели с рамой тележки.



## Правильная установка прибора

**⚠ ПРЕДУПРЕЖДЕНИЕ!** Неправильная установка прибора может стать причиной чрезмерного шума, вибрации и утечки воды.

Перед установкой оборудования убедитесь, что напряжение электросети соответствует номинальному напряжению питания прибора, указанному на заводской табличке на корпусе.

Стиральную машину необходимо устанавливать и эксплуатировать в помещении, оборудованном канализационным сливом.

Не подпускайте детей к месту установки.

Снимите с панели управления защитную плёнку (если таковая имеется на Вашей модели).

Установите машину на твёрдую и ровную поверхность пола, желательно в углу помещения. Убедитесь, что все четыре ножки устойчиво стоят на полу и что машина хорошо выровнена (используйте строительный уровень).

Не устанавливайте технику на ковре или деревянном полу.

Убедитесь в том, что вентиляционные отверстия в основании машины (если таковые имеются на Вашей модели) не перекрыты ковром или другими подобными материалами.

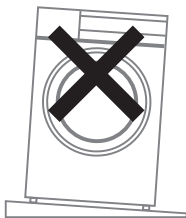

*Наклонная поверхность*

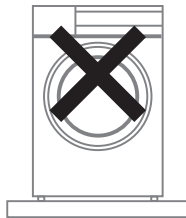

*Установка на кронштейн*

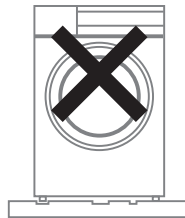

*Неровная поверхность*

## Снятие транспортировочных болтов

**⚠ ПРЕДУПРЕЖДЕНИЕ!** Если транспортировочные болты не будут сняты, это может привести к повреждению прибора.

Во избежание повреждения стиральной машины во время транспортировки её барабан фиксируется специальными болтами.

Неснятые транспортировочные болты могут повредить барабан в процессе работы оборудования. Машина будет сильно вибрировать и шумно работать во время цикла отжима.

Обязательно удалите полностью все 4 транспортировочных болта перед первым использованием. При размещении стиральной машины на подставку установку необходимо выполнить до снятия транспортировочных болтов. Следуйте инструкции поставщика по установке на подставку.

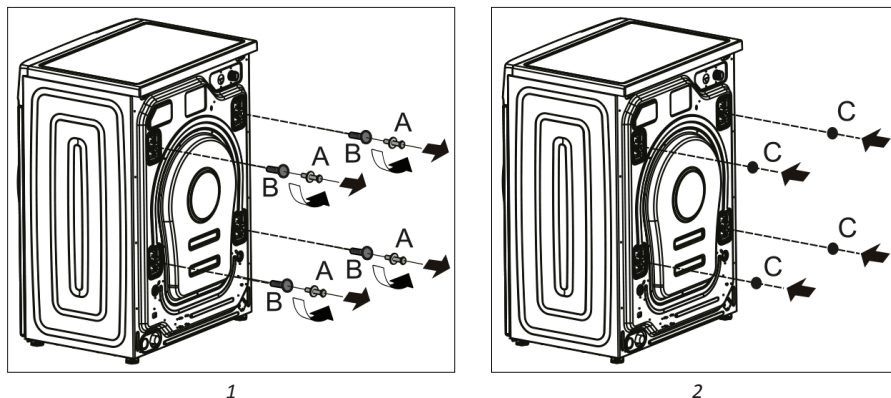

**⚠ ВНИМАНИЕ!** Сохраняйте транспортировочные болты. Они могут потребоваться при возможной транспортировке машины в будущем. В этом случае установите транспортировочные болты в обратной последовательности.

Чтобы снять болты:

1. Открутите все 4 транспортировочных болта «А» с помощью гаечного ключа (в комплекте) и извлеките их (рис. 1).
2. Извлеките все 4 прокладки «В»: они выпадут сами, если наклонить стиральную машину (рис. 2).
3. Достаньте из пакета с принадлежностями 4 пластиковые заглушки «С» и закройте ими освободившиеся от болтов отверстия (рис. 3).



Рис. 1



Рис. 2



Рис. 3

**Примечание:** для предотвращения поломки стиральной машины в процессе транспортировки необходимо:

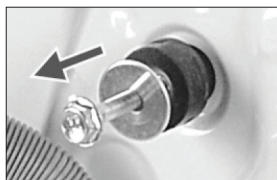
- установить все 4 транспортировочных болта;
- закрепить сетевой шнур на задней панели стиральной машины.

## Выбор места установки

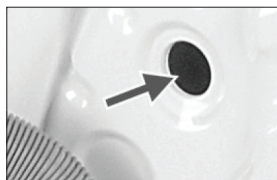
Места, куда не следует устанавливать стиральную машину:

- во влажном месте или там, где стиральная машина может подвергнуться воздействию осадков, т. к. это может привести к поражению электрическим током или возгоранию;
- на неровном или нетвёрдом участке пола, поскольку это вызывает вибрацию и шум;
- под прямыми солнечными лучами, т. к. это может привести к неисправности или деформации;
- на неустойчивые поверхности, включая столешницы, деревянные стеллажи, шкафы и т. п.;
- в запираемом на ключ помещении, за сдвижной дверью, или там, где дверца машины не может быть открыта полностью.

## Частичное встраивание

Установите стиральную машину так, чтобы обеспечить удобный доступ к вилке и розетке, а также чтобы вокруг оборудования оставалось достаточно свободного пространства.

**⚠ ПРЕДУПРЕЖДЕНИЕ!** Не допускайте контакта металлических частей стиральной машины с металлической раковиной или другими электроприборами.

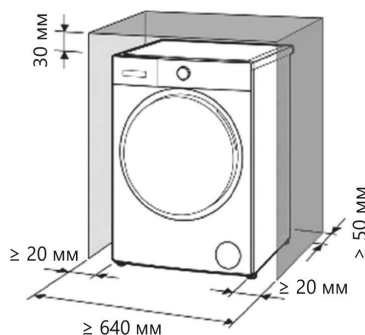

## Выравнивание машины

Стиральная машина использует высокие скорости отжима для удаления воды в конце цикла стирки. Важно, чтобы техника стояла ровно, а её ножки прижимались к полу с одинаковым давлением. Это поможет обеспечить максимально тихую работу устройства без вибрации.

Если машина устанавливается на деревянном или паркетном полу, то распределите её вес, подложив под технику лист фанеры размерами не менее 60×60 см толщиной минимум 3 см. Прикрепите фанеру к полу.

Если пол недостаточно ровный, отрегулируйте ножки стиральной машины, чтобы она стояла ровно. При выравнивании ничего не подкладывайте под ножки оборудования.

Выдвигайте ножки техники на минимально необходимую высоту. Чем больше выдвинуты ножки, тем сильнее вибрация стиральной машины.

## Регулировка ножек

1. Определите, какие ножки стиральной машины необходимо выдвинуть.
2. При помощи гаечного ключа ослабьте предохранительную гайку (контргайку).
3. Попросите кого-нибудь слегка приподнять угол машины, чтобы разгрузить ножку. Выкрутите ножку вниз, насколько это необходимо, чтобы поднять угол стиральной машины на нужную величину.
4. Если высота подобрана правильно, при помощи гаечного ключа (идёт в комплекте) затяните контргайку по направлению к корпусу прибора, чтобы зафиксировать ножку на месте.
5. При помощи строительного уровня убедитесь, что машина выровнена в направлении «влево-вправо» и «вперёд-назад».

6. Надавите на каждый угол верхней панели машины, чтобы убедиться, что она не качается. Не должно быть никакого свободного хода или колебаний. Все ножки должны плотно стоять на полу, это важно для предотвращения вибрации.
7. Когда стиральная машина будет выровнена и перестанет качаться, зафиксируйте ножки, плотно затянув все контргайки при помощи ключа (идёт в комплекте) по направлению к корпусу машины. Затягивая контргайки, удерживайте ножки от вращения, чтобы найденная высота не изменилась.



### Подсоединение сливного шланга

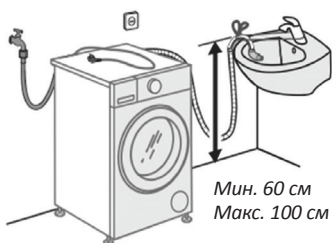

Высота точки подключения:

Высота верхней точки слива над полом должна составлять от 60 до 100 см.

### Подключение к сливной трубе

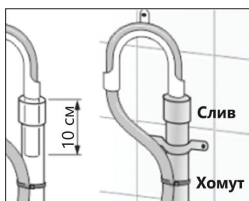

Присоедините сливной шланг к колену (продаётся в специализированных магазинах). Расположите колено на сливном шланге на расстоянии 10 см от конца шланга, как показано на рисунке. Вставьте эту часть сливного шланга в сливную трубу. Закрепите колено и шланг нейлоновым хомутом, чтобы шланг не выпал из сливной трубы во время использования.

Убедитесь, что, когда сливной шланг вставлен в сливную трубу, его конец не углублён более чем на 15 см. Если шланг вставлен слишком глубоко, это может вызвать слив воды из барабана в результате самосифонирования, т. е. барабан будет опустошаться в момент наполнения.

## Подключение к сифону раковины

Присоедините сливной шланг к сифону при помощи хомута диаметром 20-44 мм (продаётся в строительных магазинах). Перед подключением снимите с муфты заглушки и переходники при их наличии.



## Слив в раковину

Убедитесь в том, что:

- в раковине для слива нет пробки;
- конец сливного шланга не касается сточной воды;
- слив раковины свободен, полностью функционален и ничем не забит.

Надёжно закрепите сливной шланг на бортике раковины. Не допускайте перекручивания, натяжения или перегиба сливного шланга. Не рекомендуется использовать удлинители шлангов. В случае крайней необходимости удлинитель должен иметь тот же диаметр, что и исходный шланг, и не должен превышать 1,5 м в длину.

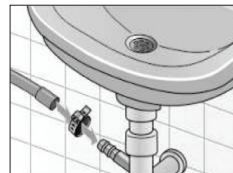

## Подключение к водопроводу

1. Подсоедините один конец шланга подачи воды к крану холодной воды и затяните вручную без использования инструмента. Непосредственно перед подключением слейте из подающей трубы воду, пока она не станет прозрачной.
2. Другой конец шланга подачи воды подсоедините к патрубку впускного клапана на задней панели прибора и также затяните вручную.
3. Медленно откройте кран, чтобы убедиться в отсутствии утечки.

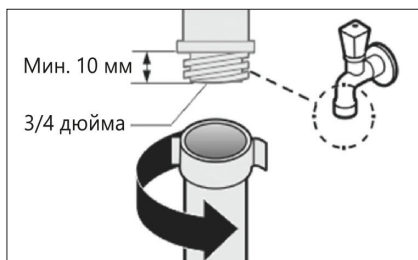

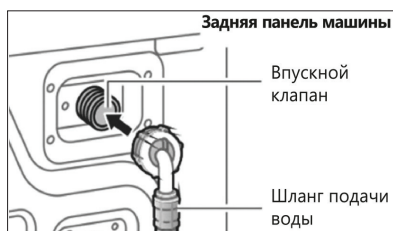

**⚠ ПРЕДУПРЕЖДЕНИЕ!** Стиральную машину можно подключать только к крану холодной воды.

Не допускайте перекручивания, пережатия шланга подачи воды, а также не изменяйте его конструкцию и не укорачивайте его.

Затяжку резьбового соединения шланга выполняйте вручную.

Давление подаваемой воды должно находиться в диапазоне 0,03-1,00 МПа. Если давление в системе выше, установите редукционный клапан. Если длина шланга недостаточна, обратитесь в специализированный магазин или к квалифицированному сантехнику.

Никогда не используйте шланг подачи воды, ранее бывший в эксплуатации. Используйте новый шланг, входящий в комплект поставки стиральной машины.

Прибор нельзя подсоединять к смесительному крану нагревателя воды, не находящегося под давлением.

Регулярно проверяйте состояние шланга подачи воды. Не допускайте появления трещин, изломов и иных механических повреждений. При необходимости замените его на новый, того же типа.

## Подключение к электрической сети

**⚠ ПРЕДУПРЕЖДЕНИЕ!** Остерегайтесь поражения электрическим током!

### Перед подключением стиральной машины к электрической сети

Подключение к электрической сети должно выполняться квалифицированным специалистом в соответствии с инструкциями изготовителя и действующими правилами техники безопасности.

Согласно действующим нормативам стиральная машина должна быть подключена к розетке с заземлением.

Убедитесь, что напряжение в сети соответствует номинальному напряжению техники (220-240 В), указанному на заводской табличке.

Максимальная сила тока при использовании стиральной машины составляет 10 А. Убедитесь, что система электропитания (напряжение, максимальный ток, тип и состояние проводки) в Вашем доме соответствует максимальным мощностным параметрам работающей стиральной машины.

Тип электрической розетки должен соответствовать типу вилки сетевого шнура стиральной машины. При несоответствии необходимо заменить или розетку, или вилку. Замена должна выполняться квалифицированным электриком.

Должна быть предусмотрена возможность отключения стиральной машины от сети электропитания или при помощи вилки, или с помощью многополюсного выключателя, установленного до розетки в соответствии с правилами электромонтажа, если доступ к розетке затруднён.

Доступ к электрической вилке или к двухполюсному выключателю должен быть возможен в любой момент до и после установки машины.

Не используйте для подключения удлинители, многогнездовые розетки или переходники.

После установки все электрические части устройства должны быть вне досягаемости.

При отключении вилки от розетки всегда беритесь за вилку, никогда не тяните за сетевой шнур.

Не включайте и не вытаскивайте вилку влажными руками.

Не прикасайтесь ко включённой стиральной машине, если Ваша одежда намочила или Вы ходите босиком.

Во избежание риска поражения электрическим током не пользуйтесь машиной, если у неё повреждён сетевой шнур или вилка, если машина неисправна или повреждена.

Не пользуйтесь устройством после его падения, даже если нет никаких видимых повреждений. Обратитесь для диагностики в сервисный центр.

Если шнур питания повреждён, он должен быть заменён производителем, его сервисным агентом или лицами с аналогичной квалификацией на идентичный, чтобы избежать риска поражения электрическим током.

Прежде чем выполнять какие-либо операции по техобслуживанию стиральной машины, отсоедините её от электрической сети.

## Способ использования контейнера для моющих средств



### Синтетическое моющее средство

Пожалуйста, растворите моющее средство (например, кусочки мыла), перед тем как положить в лоток для моющих средств.



### Жидкое моющее средство. Отбеливатель

Пожалуйста, используйте моющее средство с меньшим количеством пены.

Пожалуйста, разбавьте концентрированное средство водой в два раза больше, чем обычно, перед тем как положить в лоток для моющих средств.



### Кондиционер

Не превышайте допустимую норму средства для кондиционирования белья.

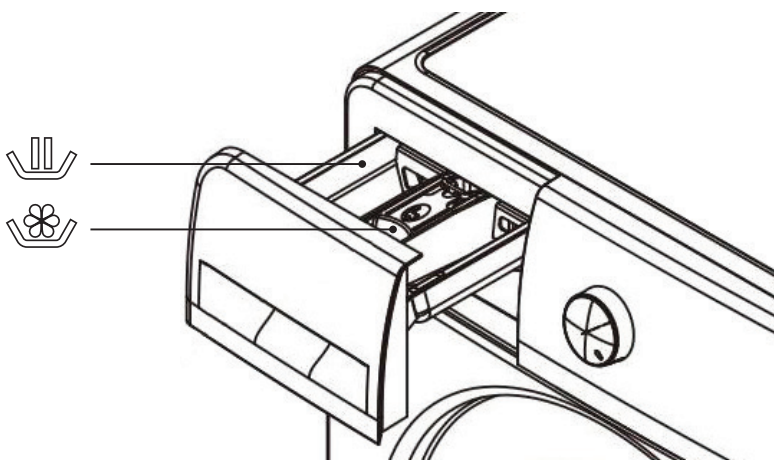

Используйте специальное моющее средство.

Не используйте слишком много моющего средства, так как это приведёт к образованию избыточного количества пены, ухудшению качества стирки или неисправности.

Выбирайте моющее средство в соответствии с типом одежды, цветом, температурой воды и уровнем загрязнения.

Пожалуйста, используйте умеренное количество моющего средства для достижения наилучшего эффекта стирки и защиты окружающей среды.

### Рекомендации по использованию моющих средств при различных температурах

При стирке сильно загрязнённых белых вещей рекомендуем использовать программы для стирки хлопка при температуре 60 °C и выше и обычный стиральный порошок (для тяжёлых условий эксплуатации), содержащий отбеливающие вещества, которые при средних/высоких температурах обеспечивают превосходные результаты. При стирке при температуре от 40 до 60 °C тип используемого моющего средства должен соответствовать типу ткани и степени загрязнения.

Обычные порошки подходят для белых или стойких к окрашиванию тканей с высокой степенью загрязнения, в то время как жидкие моющие средства или порошки для защиты цвета подходят для цветных тканей с легкой степенью загрязнения.

Для стирки при температуре ниже 40 °C мы рекомендуем использовать жидкие моющие средства или средства, специально маркированные как подходящие для стирки при низких температурах.

## ФУНКЦИОНАЛЬНОЕ ВВЕДЕНИЕ ПАНЕЛИ УПРАВЛЕНИЯ

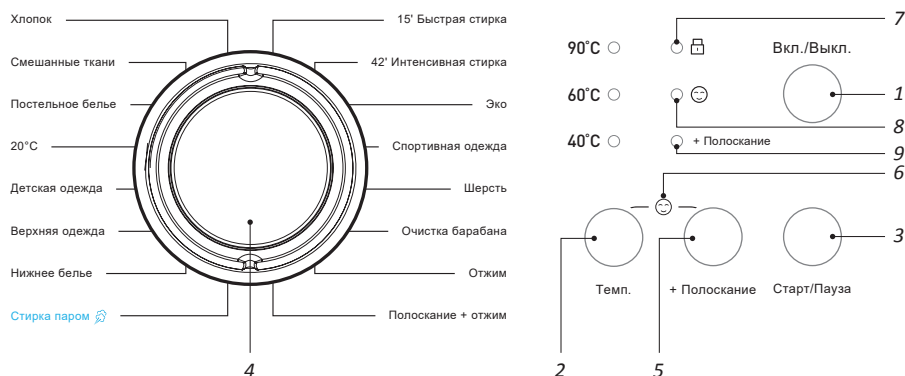

### 1. Вкл./Выкл.

Включите/выключите питание. По завершении процедуры нажмите кнопку включения/выключения, чтобы отключить питание.

### 2. Регулировка температуры

Выбрав программу, Вы можете выбрать нужную температуру воды в зависимости от материала ткани.

### 3. Старт/Пауза

Нажмите её, чтобы начать работу. Нажмите её, чтобы приостановить работу, и нажмите ещё раз, чтобы продолжить.

### 4. Выбор программы

Выберите программу в соответствии с типом и загрязнённостью одежды.

*Представленное изображение схематично и может отличаться от изделия, которое Вы получаете.*

## 5. + Полоскание

Нажав кнопку включения, чтобы запустить машину, и выбрав программу, Вы можете добавить ещё один цикл полоскания с помощью этой кнопки, что повысит эффективность стирки.

## 6. Блокировка от детей «☹»

Нажмите комбинацию кнопок, чтобы предотвратить использование техники детьми. Блокировка от детей работает, другие кнопки недоступны, кроме кнопки «Вкл./Выкл.». Нажмите «Темп.» + «Полоскание» на 3 секунды, чтобы включить/выключить функцию блокировки от детей.

Эта функция предназначена для предотвращения ошибок или действий детей во время выполнения программы. Пользователь может активировать или выключить эту функцию, нажав одновременно «Темп.» + «Полоскание», при этом индикатор блокировки от детей загорится соответствующим образом.

В рамках этой функции могут работать только значки «Вкл./Выкл.» и «Блокировка от детей».

## Индикаторы состояния

### 7. Блокировка дверцы «🔒»

При запуске программы машина будет автоматически заблокирована с подсветкой значка блокировки дверцы. При нажатии кнопки «Пуск/Пауза» барабан перестанет вращаться. Через несколько секунд, помимо высокой температуры или высокого уровня воды, машина будет разблокирована, а значок блокировки дверцы погаснет.

### 8. Блокировка от детей «☹»

### 9. Дополнительный цикл полоскания

# ПРОГРАММЫ И ФУНКЦИИ

## Модель i-WS 610 W

Программа	Описание	Температура (°C)	Время (мин.)	Кол-во об/мин.
Хлопок	Для повседневных вещей из хлопка, льна и смесей хлопка.	40 (холодный, 60, 90)	60	1000
Смешанные ткани	Для стирки вещей из хлопка, синтетики лёгкой и средней степени загрязнения, совместной стирки вещей из белой и цветной ткани.	Холодный (40)	76	800
Постельное бельё	Для крупных вещей: одеял, штор, покрывал.	40 (холодный, 60)	67	1000
20 °C	Для деликатных тканей.	20	63	1000
Детская одежда	Цикл для удаления загрязнений, типичных для детской одежды.	60 (40, 90)	131	800
Верхняя одежда	Для верхней одежды с пуховым или синтетическим наполнителем.	40 (холодный)	68	800
Нижнее бельё	Бережная стирка для вещей из тонких тканей и нижнего белья.	Холодный (40)	52	800
Стирка паром	Для одежды, которую необходимо очистить от аллергенов.	60 (холодный, 40, 90)	165	800
15' Быстрая стирка	Для небольшого кол-ва слегка загрязнённой одежды, которую нужно быстро постирать	Холодный (40)	15	800
42' Интенсивная стирка	Предназначена для быстрой и эффективной стирки одежды. Не подходит для деликатных тканей	40 (холодный)	42	800
Эко	Ежедневная, не требующая высоких температур. Для хлопка, джинсовых вещей.	40 (холодный, 60)	135	1000
Спортивная одежда	Для спортивных вещей, которые требуют частой стирки.	Холодный (40)	48	1000
Шерсть	Для машинной стирки одежды из шерсти и смесовой шерсти.	40 (холодный)	47	800
Очистка барабана	Чтобы избавиться от грязи и микробов. Удостоверьтесь, что барабан пуст.	60 (90)	75	800
Отжим	Для сокращения времени сушки тяжёлых тканей или вещей, требующих ручной стирки.		10	1000
Полоскание + отжим	Для вещей, требующих дополнительного цикла полоскания, и для вещей, требующих только ополаскивания.		16	1000

## Модель i-WS 712 W

Программа	Описание	Температура (°C)	Время (мин.)	Кол-во об/мин.
Хлопок	Для повседневных вещей из хлопка, льна и смесей хлопка.	40 (холодный, 60, 90)	60	1000
Смешанные ткани	Для стирки вещей из хлопка, синтетики лёгкой и средней степени загрязнения, совместной стирки вещей из белой и цветной ткани.	Холодный (40)	76	800
Постельное бельё	Для крупных вещей: одеял, штор, покрывал.	40 (холодный, 60)	67	1000
20 °C	Для деликатных тканей.	20	63	1000
Детская одежда	Цикл для удаления загрязнений, типичных для детской одежды.	60 (40, 90)	131	800
Верхняя одежда	Для верхней одежды с пуховым или синтетическим наполнителем.	40 (холодный)	68	800
Нижнее бельё	Бережная стирка для вещей из тонких тканей и нижнего белья.	Холодный (40)	52	800
Стирка паром	Для одежды, которую необходимо очистить от аллергенов.	60 (холодный, 40, 90)	165	800
15' Быстрая стирка	Для небольшого кол-ва слегка загрязнённой одежды, которую нужно быстро постирать	Холодный (40)	15	800
42' Интенсивная стирка	Предназначена для быстрой и эффективной стирки одежды. Не подходит для деликатных тканей	40 (холодный)	42	800
Эко	Ежедневная, не требующая высоких температур. Для хлопка, джинсовых вещей.	40 (холодный, 60)	208	1200
Спортивная одежда	Для спортивных вещей, которые требуют частой стирки.	Холодный (40)	48	1000
Шерсть	Для машинной стирки одежды из шерсти и смесовой шерсти.	40 (холодный)	47	800
Очистка барабана	Чтобы избавиться от грязи и микробов. Удостоверьтесь, что барабан пуст.	60 (90)	75	800
Отжим	Для сокращения времени сушки тяжёлых тканей или вещей, требующих ручной стирки.		12	1200
Полоскание + отжим	Для вещей, требующих дополнительного цикла полоскания, и для вещей, требующих только ополаскивания.		18	1200

## Дополнительные рекомендации

Кондиционеры для ткани или аналогичные продукты следует использовать в соответствии с инструкцией производителя.

Соблюдайте рекомендации по дозировке, указанные на упаковке жидкого моющего средства.

Рекомендуется использовать моющее средство для шерсти при температуре от 20 °С до 40 °С.

## РЕКОМЕНДАЦИИ ПО ЗАГРУЗКЕ

Программа	i-WS 610 W	i-WS 712 W
Хлопок	6 кг	7 кг
Смешанные ткани	≤4 кг	≤4 кг
Постельное бельё	≤2 кг	≤2 кг
20 °С	≤2 кг	≤2 кг
Детская одежда	≤3 кг	≤3 кг
Верхняя одежда	≤2 кг	≤2 кг
Нижнее бельё	≤2 кг	≤2 кг
Стирка паром	≤2 кг	≤2 кг
15' Быстрая стирка	≤2 кг	≤2 кг
42' Интенсивная стирка	≤2 кг	≤2 кг
Эко	6 кг	7 кг
Спортивная одежда	≤4 кг	≤4 кг
Шерсть	≤2 кг	≤2 кг
Очистка барабана	—	—
Отжим	6 кг	7 кг
Полоскание + отжим	6 кг	7 кг

### Программа «СТИРКА ПАРОМ»

С помощью этой программы чистки из одежды можно удалить пыль, сохранить цвет, сделать вещи гладкими, пушистыми, удалить неприятные запахи. Стирка паром заключается в том, что при помощи вентилятора и циркуляционного воздуховода в барабан под высоким давлением нагнетается поток воздуха высокой температуры. При продувке ткани мощным воздушным потоком волокна полностью расправляются, одежда восстанавливает первоначальную мягкость и эластичность. При этом легко сдувается пыль и ворсинки, материал

становится объёмнее, разглаживаются складки, уходит неприятный запах, одежда восстанавливает прежний лоск.

«Стирка паром» наиболее подходит для костюмов, изделий из хлопка, шерсти и другой одежды. Недавно купленные вещи, одежда, впитавшая запах еды во время приёма пищи, небольшие предметы тёплого постельного белья также могут быть очищены с помощью цикла «Стирка паром».

Одежда, очищенная паром, значительно выигрывает по сравнению с вещами, обработанными другими способами: она не имеет следов химикатов, более мягкая на ощупь, не деформируется и не обесцвечивается в результате обработки, волокна ткани изнашиваются незначительно.

## Специальные программы



**«Детская одежда»** — цикл, который разработан для удаления загрязнений, характерных для детской одежды. Он также эффективно устраняет любые следы моющего средства.

**«Верхняя одежда»** — специальный цикл стирки для одного пухового изделия (подушек или одежды с гусиным пухом, например, курток-пуховиков).

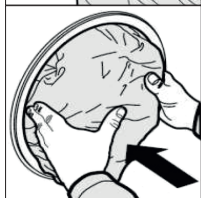

Рекомендуется класть такие изделия в барабан так, чтобы края были загнуты внутрь (см. рисунок), и чтобы использовалось не более 3/4 общего объёма барабана. Для достижения наилучших результатов рекомендуется использовать жидкое моющее средство.

**«Шерсть»** — цикл, разработанный для шерстяных тканей.

- перед стиркой убедитесь, что на одежде есть этикетка «машинная стирка»;
- после завершения процедуры сразу выньте одежду, расправьте её и высушите, чтобы избежать деформации, вызванной слишком долгим нахождением в барабане;
- во избежание повреждения одежды температура воды не должна превышать 40 °С;
- для достижения наилучших результатов и уменьшения повреждений одежды используйте специальное моющее средство для шерсти и не загружайте более 1 кг одежды.

## ПОИСК И УСТРАНЕНИЕ НЕИСПРАВНОСТЕЙ

Проблема	Световой индикатор состояния				Причина	Решения
	Блокировка от детей	40°C	60°C	90°C		
Вода не поступает	Мигает	Не горит	Не горит	Горит непрерывно	<ul style="list-style-type: none"> <li>Закрыт кран подачи воды.</li> <li>Нет подачи воды из крана или давление воды слишком низкое.</li> <li>Засорился фильтр заливного клапана.</li> </ul>	<ul style="list-style-type: none"> <li>Откройте кран подачи воды.</li> <li>Вывьте фильтры и очистите их.</li> </ul>
Вода не сливается	Не горит	Не горит	Горит непрерывно	Не горит	Слив воды затруднен	Убедитесь, что сливной шланг находится на высоте, не превышающей 1 м.
Не заперт замок дверцы люка	Мигает	Горит непрерывно	Не горит	Не горит	Замок не был заперт	<ul style="list-style-type: none"> <li>Убедитесь, что дверца действительно закрыта и между ней и корпусом машины нет посторонних предметов.</li> <li>Откройте и закройте повторно дверцу люка.</li> </ul>
Машина не отжимает влажные вещи	Мигает	Горит непрерывно	Не горит	Горит непрерывно	Обратитесь в сервисный центр.	
Вода постоянно течет.	Мигает	Не горит	Постоянно горит	Постоянно горит	Закройте кран подачи воды и обратитесь в сервисный центр.	
Барабан не вращается	Мигает	Постоянно горит	Не горит	Не горит		
Вода не нагревается	Мигает	Постоянно горит	Постоянно горит	Постоянно горит		
Слишком много пены					<ul style="list-style-type: none"> <li>Моющее средство не подходит для машинной стирки (на упаковке моющего средства должно быть указано его назначение, например, «для стиральных машин» или «ручная и машинная стирка» и т. п.).</li> <li>Было использовано слишком много моющего средства. Для мягкой воды требуется меньше количество моющего средства.</li> </ul>	
Стиральная машина не запускается					Обратитесь в сервисный центр	

## ТРАНСПОРТИРОВКА

Сохраняйте оригинальную упаковку, она может потребоваться для повторной транспортировки.

Перевозите устройство в оригинальной упаковке в вертикальном положении. Придерживайтесь требований указательных знаков по транспортировке, имеющих на упаковке.

При транспортировке и хранении запрещается подвергать устройство механическим воздействиям, которые могут привести к повреждению техники и нарушению целостности упаковки. Не кладите на стиральную машину тяжёлые предметы. Необходимо беречь упаковку техники от попадания на неё воды и других жидкостей.

# ГАРАНТИЙНЫЕ УСЛОВИЯ

## Уважаемый покупатель!

Выражаем благодарность за Ваш выбор и при соблюдении правил эксплуатации гарантируем высокое качество и безупречное функционирование техники NORD. Данный прибор представляет собой технически сложное устройство. При бережном и внимательном отношении оно будет надёжно служить Вам долгие годы. В процессе эксплуатации не допускайте механических повреждений, попадания внутрь посторонних предметов, жидкостей, насекомых. В течение всего срока службы следите за сохранностью идентификационной наклейки с наименованием модели.

Во избежание возможных недоразумений сохраняйте в течение срока службы документы, прилагаемые к товару при его продаже (гарантийный талон, товарный и кассовый чеки, накладные, Руководство пользователя и иные документы).

При покупке изделия обязательно проверьте его комплектность и исправность, а также наличие Руководства пользователя и заполненного гарантийного талона. Перед началом эксплуатации просим внимательно ознакомиться с Руководством пользователя.

### **Гарантийный ремонт не выполняется в следующих случаях:**

- если изделие использовалось не по прямому назначению;
- если неисправность стала следствием небрежной эксплуатации, неправильной транспортировки или условий хранения, в результате чего изделие имеет механические повреждения;
- если поломка возникла в результате естественного износа комплектующих;
- если имеются повреждения, причиной которых стало попадание внутрь техники посторонних предметов, жидкости и пр.;
- если обнаружены доказательства самостоятельного вскрытия оборудования или его ремонт вне гарантийного сервисного центра;
- при неисправностях, возникших из-за перегрузки, повлекшей за собой деформацию или выход из строя внутренних механизмов, а также вследствие скачков напряжения в электросети или его несоответствия допустимым нормам;
- если произошёл естественный износ внешнего покрытия, пластиковых и металлических деталей и других материалов, не участвующих в непосредственной механической работе изделия.

### **Стоимость ремонта оплачивается покупателем, если:**

- гарантийный период закончился;
- гарантия не распространяется на данный вид неисправности;
- для определения вида поломки потребовалась экспертиза, в результате которой было доказано, что гарантия не распространяется на данный вид неисправности.

---

Компания-производитель оставляет за собой право без предварительного уведомления вносить изменения в список авторизованных сервисных центров, включая изменения адресов и существующих телефонов.

# СЕРВИСНЫЕ ЦЕНТРЫ NORD

ЕСЛИ У ВАС ВОЗНИКЛИ ВОПРОСЫ ПО ГАРАНТИЙНОМУ СЕРВИСНОМУ ОБСЛУЖИВАНИЮ ЛИБО ВЫ ХОТИТЕ ПРИОБРЕСТИ ЗАПЧАСТИ ИЛИ КОМПЛЕКТУЮЩИЕ К ПРОДУКЦИИ NORD, ОБРАТИТЕСЬ В ЛЮБОЙ АВТОРИЗОВАННЫЙ СЕРВИСНЫЙ ЦЕНТР ИЛИ ПОЗВОНИТЕ ПО ЕДИНОМУ НОМЕРУ ТЕЛЕФОНА СЕРВИСНОЙ СЛУЖБЫ:

**8 800 700 12 25**

(ЗВОНОК ПО РОССИИ БЕСПЛАТНЫЙ)

Получить консультацию по товару можно на официальном сайте:

[www.nord.ru](http://www.nord.ru)



Продукция сертифицирована и прошла все испытания в соответствии с требованиями законодательства РФ и ЕАЭС



Срок службы — 5 лет с даты изготовления.  
Гарантийный срок — 2 года.

**Изготовитель:** Hiberger Technologies Co., LTD

Адрес: NO. 503-5, Block A, Building 5, Science and Technology Park, Jiaozuo City,  
Henan Province, urban-rural integration Demonstration Zone, Китай

Импортер ООО «Диорит-Технис»  
347800, Россия, Ростовская область, г. Каменск-Шахтинский, ул. Ворошилова, 152

Изготовлено в Китае

## ГАРАНТИЙНЫЙ ТАЛОН

Талон действителен при наличии всех штампов и отметок

Модель № \_\_\_\_\_

Дата приобретения: \_\_\_\_\_

Серийный номер: \_\_\_\_\_

ФИО и телефон покупателя: \_\_\_\_\_

Наименование и юридический адрес организации продавца: \_\_\_\_\_

Подпись продавца: \_\_\_\_\_

Печать продающей организации: \_\_\_\_\_

Данные отрывные купоны заполняются представителем сервисного центра, который выполняет ремонт изделия. После ремонта данный гарантийный талон, за исключением заполненного отрывного купона, должен быть возвращён владельцу.

### Купон № 1

Модель № \_\_\_\_\_

Серийный номер: \_\_\_\_\_

Дата поступления в ремонт: \_\_\_\_\_

Дата выдачи прибора: \_\_\_\_\_

Вид ремонта: \_\_\_\_\_

М.П.

### Купон № 2

Модель № \_\_\_\_\_

Серийный номер: \_\_\_\_\_

Дата поступления в ремонт: \_\_\_\_\_

Дата выдачи прибора: \_\_\_\_\_

Вид ремонта: \_\_\_\_\_

М.П.

### Купон № 3

Модель № \_\_\_\_\_

Серийный номер: \_\_\_\_\_

Дата поступления в ремонт: \_\_\_\_\_

Дата выдачи прибора: \_\_\_\_\_

Вид ремонта: \_\_\_\_\_

М.П.







Проверь QR-код –  
открой новые возможности!

# NORD

Присоединяйтесь к нам в социальных сетях:



NORD.RU

